



Quick Start Guide

Trail 2 LRF

Thermal Imaging Sights

www.pulsar-vision.com

ENGLISH / FRANÇAIS / DEUTSCH / ESPAÑOL / ITALIANO



Caution - use of controls or adjustments or performance of procedures other than those specified herein may result in hazardous radiation exposure.

Attention – l'emploi de commandes, réglages ou performances de procédure autres que ceux spécifiés dans ce manuel peut entraîner une exposition à des rayonnements dangereux.

Vorsicht – wenn andere als die hier angegebenen Bedienungs- oder Justiereinrichtungen benutzt oder andere Verfahrensweisen ausgeführt werden, kann dies zu gefährlicher Strahlungsexposition führen.

Atención! La utilización de controles, ajustes o parámetros de procedimiento distintos de los aquí indicados puede provocar una exposición a radiaciones peligrosas.

Attenzione – in caso di utilizzo di dispositivi di comando o di regolazione di natura diversa da quelli riportati in questa sede oppure qualora si seguano procedure diverse vi è il pericolo di provocare un'esposizione alle radiazioni particolarmente pericolosa.



EN Attention! Trail 2 LRF thermal imaging sights require a license if exported outside your country.
Electromagnetic compliance
This product complies with EU Standard EN 55032:2015, Class A.
Warning! Operation of this equipment in a residential environment could cause radio interference.
For detailed information about the device, please download the complete user manual: <http://www.pulsar-nv.com/products/thermal-imaging-sights/>

FR Attention! Les viseurs d'imagerie thermique Trail 2 LRF nécessitent une licence s'ils sont exportés hors de votre pays.
Compatibilité électromagnétique
Ce produit est conforme à la norme européenne EN 55032:2015, Classe A.
Attention! L'utilisation de ce matériel dans un environnement résidentiel peut produire des interférences radio.
Pour des informations détaillées sur la lunette, prière de télécharger le manuel complet d'utilisation:
<http://www.pulsar-nv.com/products/thermal-imaging-sights/>

DE Achtung! Wärmebildzielfernrohre Trail 2 LRF benötigen eine Lizenz, wenn sie außerhalb Ihres Landes exportiert werden.
Elektromagnetische Verträglichkeit
Das Produkt entspricht der Europäischen Norm EN 55032:2015, Klasse A.
Warnung! Der Betrieb dieses Gerätes im Wohngebiet kann Funkstörungen verursachen.
Für detaillierte Informationen über das Gerät, bitte das vollständige Handbuch herunterladen:
<http://www.pulsar-nv.com/de/products/w-rmebild-zielfernrohre/>

ES ¡Atención! Los visores de visión térmica Trail 2 LRF requieren una licencia si se exportan fuera de su país.
Compatibilidad electromagnética
Este producto cumple con la reglamentación de la UE EN 55032:2015, Clase A.
Advertencia: el funcionamiento de este equipo en áreas residenciales podría causar radio interferencias.
Para obtener información detallada acerca del dispositivo, descargue el manual de usuario al completo:
<http://www.pulsar-nv.com/es/products/visores-t-rmicos/>

IT Attenzione! I cannocchiali termici Trail 2 LRF necessitano una licenza se esportati al di fuori del proprio paese.
Compatibilità elettromagnetica
Questo prodotto è conforme alla norma europea EN 55032:2015, Classe A.
Avvertenza: l'uso di questa apparecchiatura in un'area residenziale può causare perturbazioni radioelettriche.
Per informazioni dettagliate sul dispositivo, scaricare il manuale d'uso completo:
<http://www.pulsar-nv.com/products/thermal-imaging-sights/>



Stream Vision 2 – mobile application developed for hunters, professional sport shooters, forestry and conservation organizations, security professionals, life-rescue teams and outdoor enthusiasts by Yukon Advanced Optics Worldwide.



ANDROID APP ON
Google play



Available on the
App Store



THERMAL SIGHTS TRAIL 2 LRF	1-6	ENGLISH
VISEURS THERMIQUES TRAIL 2 LRF	7-12	FRANCAIS
WÄRMEBILD-ZIELFERNROHR TRAIL 2 LRF	13-18	DEUTSCH
VISORES TÉRMICOS TRAIL 2 LRF	19-24	ESPAÑOL
CANNOCCHIALI TERMICI TRAIL 2 LRF	25-30	ITALIANO



Getting Started

TURNING ON AND IMAGE SETUP

- Open the lens cover (1).
- Turn the device on with a short press of the **ON/OFF (11)** button.
- Rotate the **dioptre adjustment ring (7)** to see crisp image of the icons on the display.
- Rotate the **lens focusing ring (2)** to see a crisp image of the object observed.
- Select a preferable calibration mode – manual (**M**), semi-automatic (**SA**) or automatic (**A**) in the main menu.
- Calibrate the image with a short press of the **ON/OFF (11)** button (if calibration mode **SA** or **M** has been selected). Close the lens cover (1) before manual calibration.
- Select the required operating mode (FOREST, ROCKS, IDENTIFICATION, USER) in the main menu. User mode allows you to configure and save custom brightness and contrast settings, as well as one of the three modes as basic.
- Select an appropriate color palette with a long press of the **UP (3)** button.
- Set up display **brightness, contrast and continuous zoom** in the **QUICK MENU** (button **MENU (4)** – brief press).
- Turn the device off with a long press of the **ON/OFF (11)** button.

Buttons and Components

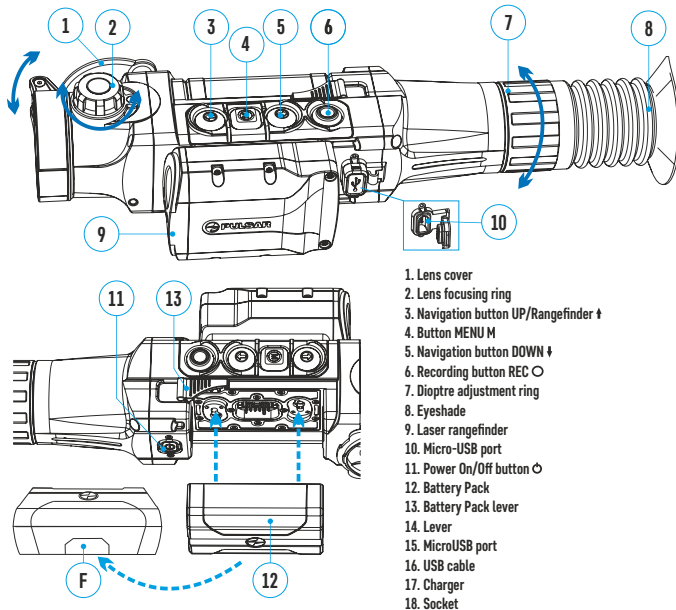

Buttons Legend

	Brief press:	Long press:
⊙ Power ON/OFF button (11)	Power on sight / Calibrate sensor	Power off sight / Display
↑ Navigation button UP (3)	Activate rangefinder / Measure distance	Select color palette / Start/stop SCAN mode
M Button MENU (4)	Quick menu access / Confirm selection / Switch between quick menu items	Main menu access / exit
↓ Navigation button DOWN (5)	Change step-up zoom	PIp mode ON/OFF
○ Recording button REC (6)	Start, pause, resume video recording / Take a picture	Stop video recording / Switch to photo, video mode

Charging the Battery Pack

- Insert the Battery Pack (12) into the supplied charging base. Close the lever (14).
- Connect one end of the micro USB cable (16) to the microUSB port (15) of the charging base.
- Connect the other end of the micro USB cable to the charger (17).
- Connect the charger (17) to a 100-240V socket (18).

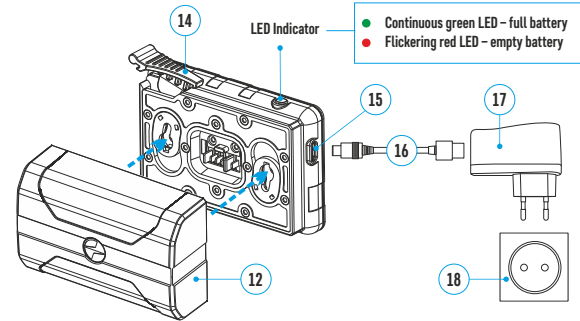

Installing The Battery Pack

- Lift the lever (14). Remove the Battery Pack (12) from the charging base.
- Insert the Battery Pack (12) into the thermal imager as shown with F element on the Battery Pack facing downwards.
- Fix the battery by clicking the lever (13).

⚡ Installation of mount

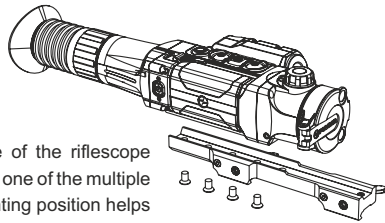

- Attach the mount to the base of the riflescope using a hex-nut wrench and screws.
- The mounting holes in the base of the riflescope enable the mount to be installed in one of the multiple positions. The choice of the mounting position helps the user to ensure the correct eye relief depending on the rifle type.
- Install the sight on the rifle and check if the position is suitable for you, then remove the sight.
- Unscrew the screws halfway, apply some thread sealant onto the thread of the screws and tighten them fully (do not overtighten). Let the sealant dry for a while.
- The riflescope is ready to be installed on a rifle and to be zeroed.
- Before going to hunt, please follow instructions in the section “Zeroing”.

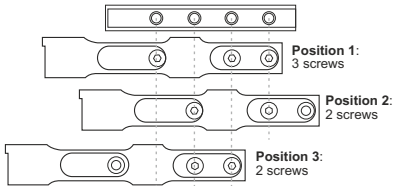

⚡ Using the integrated laser rangefinder

- Turn the sight on with a brief press of the button **ON/OFF (11)**.
- Press briefly the Button **UP (3)** to start the rangefinder - rangefinding indicator and the PiP window will appear on the display.
- Point the rangefinding indicator at an object to measure.
- Press briefly the button **UP (3)** to measure distance.
- Distance value will appear in the top right corner of the display.

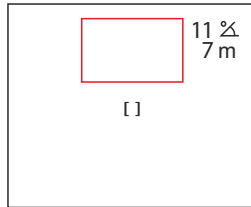

SCAN mode

- Turn the sight on with as brief press of the button **ON/OFF (11)**.
- Press briefly the Button **UP (3)** to start the rangefinder - rangefinding indicator and the PiP window will appear on the display.
- Point the rangefinding indicator at an object to measure.
- Press and hold down the button **UP (3)** to continuously measure the distance to various object or moving objects.
- Distance value will appear in the top right corner of the display.

↪ Please go to the main menu item **LRF** for additional settings.

⚡ Stream Vision

Download the Stream Vision or Stream Vision 2 app to stream the image (via Wi-Fi) from your device to a smartphone or tablet, to view recorded files and update the software on the device.

A detailed user guide is available at pulsar-vision.com



⚡ Package contents

- Thermal Imaging Sight
- IPS7 Battery Pack
- Battery charger with mains charger
- Carrying case
- MicroUSB cable
- Mount (with screws and hex-nut wrench(-es))*
- Quick start guide
- Lens cloth
- Warranty card

* Mount may not be included for certain orders.

This product is subject to change in line with improvements to its design. The latest edition of the complete user manual is available online at www.pulsar-vision.com

Specifications

MODEL TRAIL 2 LRF SKU#	XQ50 76558	XP50 76559
Microbolometer		
Type	uncooled	uncooled
Resolution, pixels	384x288	640x480
Frame rate, Hz	50	50
Pixel size, μm	17	17
Optical characteristics		
Objective lens	F50 mm, F/1.2	F50 mm, F/1.2
Magnification, x	3.5	2
Continuous digital zoom, x	3.5-14	2-16
Digital zoom	x2 / x4	X2 / x4 / x8
Eye relief, mm	50	50
Field of view (H), degree	7.5	12.4
m@100m	13.1	21.8
Dioptr adjustment, D	+3/-5	+3/-5
Detection distance of an animal, such as a deer, m/y	1800 / 1968	1800 / 1968
Close-up range, m	5	5
Reticle		
Click value, mm at 100 m (H/V)	13 / 13	21 / 21
Click range, mm@100m (H/V)	2600 / 2600	4200 / 4200
Display		
Type / Resolution, pixels	AMOLED / 1024x768	AMOLED / 1024x768
Operational characteristics		
Power supply	3 – 4.2 V	3 – 4.2 V
Battery type / Capacity / Output voltage	Li-Ion Battery Pack IPS7 / 6400 mAh / DC 3.7 V	
External power supply	5 V (USB)	5 V (USB)
Operating time on battery pack (at $t=22^{\circ}\text{C}$), hours*	8	8
Max. recoil power on rifled weapon, Joules	6000	6000
Max. recoil power on smooth-bore weapon, Joules	12	12
Degree of protection, IP code	IPX7	IPX7
Operating temperature range	-25 $^{\circ}\text{C}$... +50 $^{\circ}\text{C}$ / -13 $^{\circ}\text{F}$... 122 $^{\circ}\text{F}$	
Dimensions, mm	347x102x74	347x102x74
inch	17.2x4.02x2.99	17.2x4.02x2.99
Weight (without battery/mount), kg	0.8	0.8
oz	28.22	28.22
Video recorder		
Video / photo resolution, pixel	1024x768	1024x768
Video / photo format	.mp4 / .jpg	.mp4 / .jpg
Built-in memory	16 Gb	16 Gb
Built-in memory capacity	About 5 hours of video or more than 100 000 photos	
Wi-Fi channel**		
Frequency	2.4GHz	2.4GHz
Standart	802.11 b/g	802.11 b/g
Rangefinder		
Wavelength, nm	905	905
Max. measuring range, m***	1000	1000
Measuring accuracy, m	+/-1	+/-1

* Actual operating time depends on the extent of using Wi-Fi, integrated video recorder and rangefinder.

**The reception range may vary depending on various factors: obstacles, other Wi-Fi networks.

*** Depends on the characteristics of the object under observation and environmental conditions.

The device repair is possible within five years.

⚡ Pour commencer

MISE SOUS TENSION ET CONFIGURATION D'IMAGE

- Ouvrez le couvercle de lentille (1).
- Allumez la lunette en appuyant rapidement sur le bouton **ON/OFF** (11).
- Faites tourner la **baguette de réglage dioptrique** (7) pour obtenir une image bien contrastée des icônes sur l'écran.
- Faites tourner la **baguette de mise au point** (2) pour voir une image bien contrastée de l'objet observé.
- Sélectionnez le mode d'étalement approprié – manuel (**M**), semi-automatique (**SA**) ou automatique (**A**) dans le menu principal.
- Calibrez l'image en appuyant rapidement sur le bouton **ON/OFF** (11) (si le mode **SA** ou **M** a été activé). Fermez le couvercle de lentille (1) avant l'étalement manuel.
- Choisissez le mode de fonctionnement souhaité («FORÊT», «MONTAGNES», «IDENTIFICATION», «UTILISATION») dans le menu principal. Le mode d'utilisation vous permet de configurer et d'enregistrer des paramètres de luminosité et de contraste personnalisés, ainsi que l'un des trois modes de base.
- Choisissez la palette de couleurs appropriée en appuyant longuement sur le bouton **UP** (3).
- Réglez la **brillance de l'affichage**, le **contraste** et le **zoom continu** dans le **MENU RAPIDE** (bouton **MENU** (4) – appuyer rapidement).
- Éteignez la lunette en appuyant longuement sur le bouton **ON/OFF** (11).

⚡ Boutons et Composants

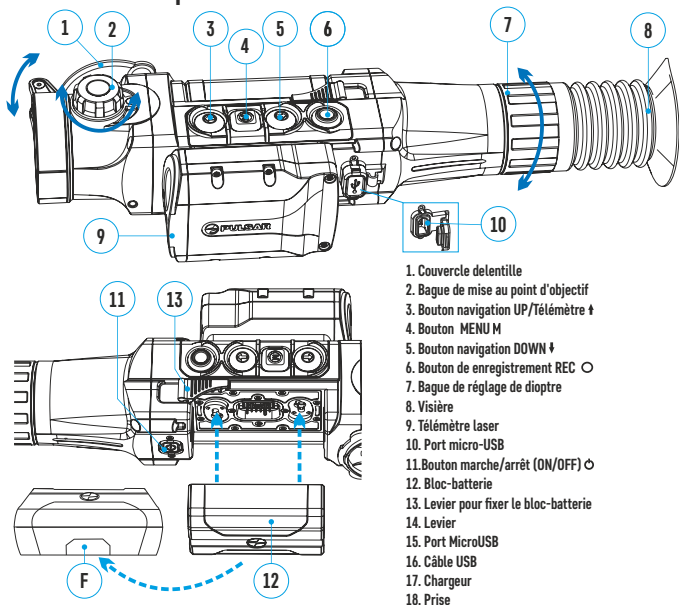

⚡ Description des Boutons

	Appui court:	Appui long:
○ Bouton ON/OFF marche/arrêt (11)	Allumer le viseur / Calibrer le capteur	Eteindre le viseur / L'écran
↑ Bouton de navigation UP / Télémetre (3)	Activer le télémètre / Mesurer la distance	Choisir les palettes de couleur / Mode SCAN marche/arrêt
M Bouton MENU (4)	L'accès au menu rapide / Confirmer la sélection / Basculer entre les éléments de menu rapide	L'accès/sortie de menu principal
↓ Bouton de navigation DOWN (5)	Régler le zoom numérique discret	Mode PIP ON/OFF
○ Bouton REC (6)	Démarrer, suspendre, reprendre l'enregistrement vidéo / Prendre une photo	Arrêter l'enregistrement vidéo / Passer en mode photo, vidéo

⚡ Charge du bloc-batterie

- Insérez le bloc-batterie (12) dans l'embase de chargement fournie. Fermez le levier (14).
- Raccordez une extrémité du câble micro USB (16) au port du micro USB (15) de l'embase du chargeur.
- Raccordez l'autre extrémité du câble micro USB au chargeur (17).
- Raccordez le chargeur (17) à une prise électrique 100-240V (18).

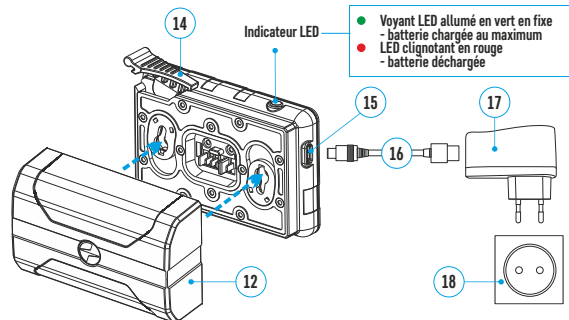

⚡ Installation du bloc-batterie

- Soulevez le levier (14). Séparez le bloc-batterie (12) de l'embase du chargeur.
- Insérez le bloc-batterie (12) dans l'imageur thermique comme indiqué, l'élément F du bloc-batterie étant tourné vers le bas.
- Fixez la batterie en cliquant sur le levier (13).

⚡ Installation du montage

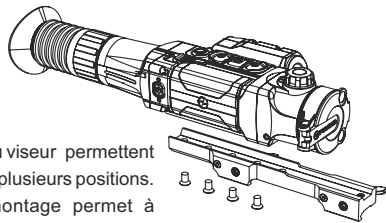

- Fixez le montage sur la base du viseur en utilisant une clé hexagonale et des vis.
- Les trous de montage à la base du viseur permettent d'installer le montage sur l'une de plusieurs positions. Le choix de la position de montage permet à l'utilisateur d'obtenir le dégagement oculaire correct en fonction du type de carabine.

- Installez le viseur sur la carabine et vérifiez si sa position vous convient. Enlevez le viseur.

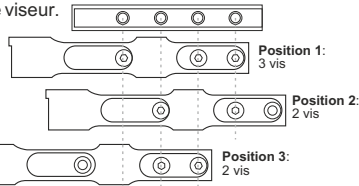

- Dévissez à moitié les vis, appliquez du mastic sur les filets des vis et serrez-les à fond (ne les serrez pas trop). Laissez le mastic d'étanchéité sécher pendant un moment.

- Le viseur est prêt à être installé sur une carabine et à effectuer un tir de réglage.
- Après la première utilisation de votre viseur sur une carabine, suivez les instructions dans la section "Tir de réglage".

⚡ Utilisation du télémètre laser intégré

- Allumez la lunette en appuyant rapidement sur le bouton **ON/OFF (11)**.
- Appuyez brièvement sur le bouton **UP (3)** pour démarrer le télémètre - indicateur de télémétrie et la fenêtre PiP apparaîtra sur l'affichage.
- Pointez l'indicateur de télémètre sur l'objet à mesurer.
- Appuyez brièvement sur le bouton **UP (3)** pour mesurer la distance.
- Au coin droit en haut de l'écran s'affichera la distance en mètres (ou en yards).

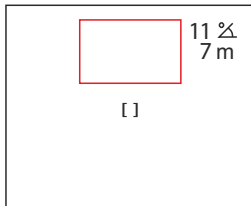

Mode SCAN

- Allumez la lunette en appuyant rapidement sur le bouton **ON/OFF (11)**.
- Appuyez brièvement sur le bouton **UP (3)** pour démarrer le télémètre - indicateur de télémétrie et la fenêtre PiP apparaîtra sur l'affichage.
- Pointez l'indicateur de télémètre sur l'objet à mesurer.
- Appuyez sur le bouton **UP (3)** et maintenez-le enfoncé pour mesurer continuellement la distance à divers objets ou objets en mouvement.
- Au coin droit en haut de l'écran s'affichera la distance en mètres (ou en yards).
- Passer s'il vous plaît à l'élément **LRF** du menu principal pour les paramètres supplémentaires. →

⚡ Stream Vision

Téléchargez l'application Stream Vision ou Stream Vision 2 afin de transférer l'image de votre appareil vers votre smartphone ou tablette via Wi-Fi, pour visualiser les fichiers enregistrés et mettre à jour le logiciel de l'appareil. Manuel d'utilisation détaillé est disponible sur pulsar-vision.com

STREAM VISION

Mobile App
STREAM VISION 2



⚡ Contenus de l'emballage

- Viseur thermique
- Bloc batterie IPS7
- Chargeur de batterie avec chargeur alimentation secteur
- Mallette de transport
- Câble microUSB
- Montage (avec les vis et clé écrou-hexagonal)*
- Guide de démarrage rapide
- Chiffon pour objectif
- Carte de garantie

* Dans certains ordres le montage ne peut pas être inclus.

Ce produit peut être modifié en fonction des améliorations apportées à sa conception.

La dernière édition de manuel d'utilisation est disponible sur www.pulsar-vision.com

Specifications

MODEL TRAIL 2 LRF	XQ50	XP50
SKU#	76558	76559
Microbolomètre		
Type	non refroidi	non refroidi
Resolution, pixels	384x288	640x480
Fréquence d'images, Hz	50	50
Taille pixels, µm	17	17
Caractéristiques optiques		
Lentille d'objectif	F50 mm, F/1,2	F50 mm, F/1,2
Grossissement, x	3,5	2
Zoom numérique continu, x	3,5-14	2-16
Zoom numérique	x2 / x4	X2 / x4 / x8
Diamètre pupille de sortie, mm	50	50
Champ de vision (H), degrés	7,5	12,4
m@100m	13,1	21,8
Réglage de dioptre, D	+3/-5	+3/-5
Distance de détection d'un animal, comme un cerf, m	1800 / 1968	1800 / 1968
Distance de prise de vue rapprochée, m	5	5
Le réticule		
Valeur du clic (HxV), mm@100m	13 / 13	21 / 21
Amplitude de réglage du réticule (H/V), mm@100m	2600 / 2600	4200 / 4200
Display		
Type / Resolution, pixels	AMOLED / 1024x768	AMOLED / 1024x768
Caractéristiques opérationnelles		
Alimentation	3 – 4,2 V	3 – 4,2 V
Type batterie / capacité / tension sortie	Li-Ion Battery Pack IPS7 / 6400 mAh / DC 3,7 V	
Alimentation extérieure	5 V (USB)	5 V (USB)
Temps de fonctionnement sur bloc batterie (à t = 22 °C), heures*	8	8
Résistance au choc sur l'arme au canon rayé, joules	6000	6000
Résistance au choc sur l'arme au canon lisse, calibre	12	12
Degré de protection, code IP (CEI60529)	IPX7	IPX7
Plage de températures opératoires	-25 °C ... +50 °C	-25 °C ... +50 °C
Dimensions (LxLxH), mm	347x102x74	347x102x74
Poids (sans batteries et montage), kg	0,8	0,8
Enregistreur vidéo		
Résolution vidéo/photo, pixel	1024x768	1024x768
Format vidéo/photo	.mp4 / .jpg	.mp4 / .jpg
Mémoire incorporée	16 Gb	16 Gb
Capacité de mémoire incorporée	Environ 5 heures de vidéo ou plus de 100 000 photos	
Voie Wi-Fi**		
Fréquence	2,4GHz	2,4GHz
Standard	802.11 b/g	802.11 b/g
Caractéristiques du télémètre		
Longueur d'onde, nm	905	905
Distance de mesure maximale, m***	1000	1000
Précision de mesure, m	+/-1	+/-1

* La durée de fonctionnement réelle dépend du degré d'utilisation du Wi-Fi, de l'enregistreur vidéo intégré et du télémètre.

**La portée de réception peut varier en fonction de différents facteurs: la présence d'obstacles, d'autres réseaux Wi-Fi.

*** Dépend sur les caractéristiques de l'objet sous observation et les conditions environnementales.

La période de réparation possible de l'appareil est de cinq ans.

Die ersten Schritte

EINSCHALTEN UND BILDEINSTELLUNG

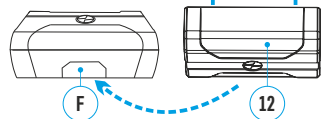
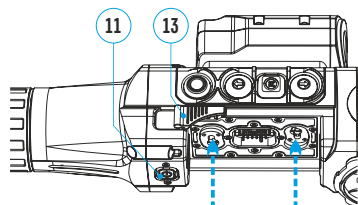
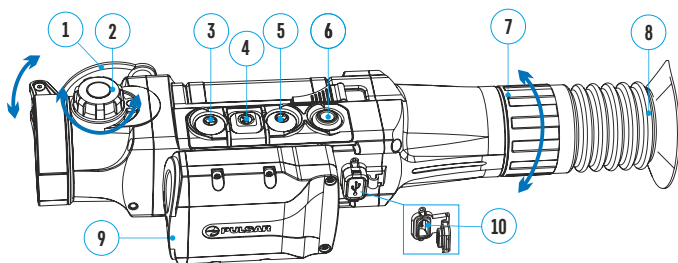

- Objektivschutz öffnen (1).
- Das Zielfernrohr durch kurzes Drücken auf die **ON/OFF** Taste (11) einschalten.
- Zur Scharfstellung der Symbole auf dem Display den Dioptrienstellung (7) drehen.
- Zur Scharfstellung des beobachteten Objekts den Fokussierung des Objektivs (2) drehen.
- Den geeigneten Kalibriermodus – manuell (M), halbautomatisch (SA) oder automatisch (A) – im Hauptmenü auswählen.
- Das Bild durch kurzes Drücken auf die **ON/OFF** Taste (11) kalibrieren (wenn Kalibriermodus SA oder M gewählt ist). Objektivschutz (1) schließen vor der manuellen Kalibrierung.
- Wählen Sie den passenden Betriebsmodus («WALD», «FELSEN», «IDENTIFIZIERUNG», «BENÜTZER») im Hauptmenü aus. Im Benutzermodus können Sie benutzerdefinierte Helligkeits-, Kontrasteinstellungen und einen von drei Modi als Grundmodus konfigurieren und speichern.
- Um die passende Farbtonpalette zu wählen, drücken Sie die Taste **UP** (3) lang.
- Displayhelligkeit, Kontrast und stufenlosen Zoom im **SCHNELLSTARTMENÜ** einstellen (durchkurzes Drücken auf die **MENÜ** (4) – Taste).
- Das Gerät durch langes Drücken auf die **ON/OFF** Taste (11) ausschalten.

Bestandteile und Steuerorgane



- Objektivschutzdeckel
- Fokussierung des Objektivs
- Navigationstaste UP/Entfernungsmesser ↑
- Taste MENÜ M
- Navigationstaste DOWN ↓
- Aufnahmetaste REC ○
- Dioptrienausgleichsring des Okulars
- Augenmuschel
- Laser-Entfernungsmesser
- Port micro-USB
- Taste für Ein-/Ausschalten ○
- Akku
- Hebel zur Befestigung des Akkus
- Hebel
- Micro-USB Anschluss
- USB-Kabel
- Ladegerät
- Steckdose

Funktion der Tasten

	Kurzes Betätigen:	Langes Betätigen:
○ Taste für Ein-/Ausschalten (11)	Zielfernrohr einschalten / Sensor kalibrieren	Zielfernrohr / Display ausschalten
↑ Navigationstaste UP / Entfernungsmesser (3)	Entfernungsmesser aktivieren / Entfernung messen	Farbtonpaletten auswählen / Modus SCAN Ein-/Aus
M Taste MENÜ (4)	Schnellmenü zugreifen / Auswahl bestätigen / Schnellmenüpunkte wechseln	Hauptmenü zugreifen/ verlassen
↓ Navigationstaste DOWN (5)	Schrittweiser Zoom einstellen	Modus PIP Ein-/Ausschalten
○ Aufnahmetaste REC (6)  	Videoaufzeichnung starten, anhalten, fortsetzen / Foto machen	Videoaufnahme stoppen / Zwischen Video- und Fotomodus umschalten

Aufladen des Akkus

- Den Akku (12) in die mitgelieferte Ladestation einsetzen. Den Hebel (14) schließen.
- Ein Ende des Micro-USB-Kabels (16) mit dem Micro-USB-Anschluss (15) der Ladestation verbinden.
- Das andere Ende des Micro-USB-Kabels mit dem Ladegerät (17) verbinden.
- Das Ladegerät (17) an eine 100-240V-Steckdose (18) anschließen.

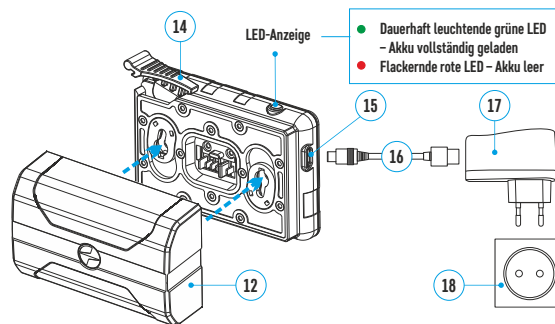

- Dauerhaft leuchtende grüne LED – Akku vollständig geladen
- Flackernde rote LED – Akku leer

Einsetzen des Akkus

- Den Hebel (14) anheben. Den Akku (12) aus der Ladestation nehmen.
- Den Akku (12) wie dargestellt in die Wärmebildkamera einsetzen. Dabei muss das **F-Element** am Akku nach unten zeigen.
- Den Akku durch Klicken des Hebels (13) befestigen.

⚡ Montage der Schiene

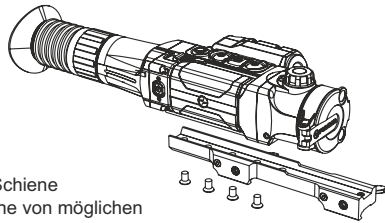

- Mittels Sechskantschlüssels und Schrauben ist die Schiene an die Schiene des Zielfernrohrs anzuschrauben.
- Die Befestigungsstellen auf der Schiene ermöglichen ihre Installation in eine von möglichen Positionen, um den Betrieb maximal bequem zu machen.
- Stellen Sie das Zielfernrohr mit der Schiene auf die Waffe auf, vergewissern Sie sich, dass die gewählte Lage bequem ist, dann nehmen Sie das Gerät ab.

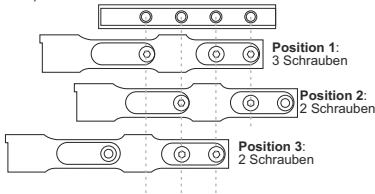

- Drehen Sie die Schrauben los, bringen Sie Fixierungsflüssigkeit auf das Gewinde der Schrauben an und schrauben Sie sie fest. Lassen Sie die Fixierungsflüssigkeit laut Betriebsanleitung trocknen.
- Sie können jetzt das Zielfernrohr montieren und einschließen.
- Vor der Anwendung des Zielfernrohrs auf der Jagd lesen Sie den
- Anleitungen aus dem Abschnitt „Einschiessen“

⚡ Nutzung des integrierten Laser-Entfernungsmessers

- Das Gerät durch kurzes Drücken auf die **ON/OFF** Taste (11) einschalten.
- Drücken Sie kurz die Taste **UP** (3), um den Entfernungsmesser zu starten. Die Entfernungsanzeige und das PiP-Fenster erscheinen auf dem Display.
- Richten Sie die Anzeige des Entfernungsmessers auf das Objekt.
- Drücken Sie kurz die Taste **UP** (3), um die Entfernung zu messen.
- Rechts oben auf dem Bildschirm wird das Messergebnis in Meter (Yard) abgebildet.

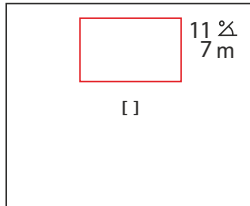

Modus SCAN

- Das Zielfernrohr durch kurzes Drücken auf die **ON/OFF** Taste (11) einschalten.
- Drücken Sie kurz die Taste **UP** (3), um den Entfernungsmesser zu starten. Die Entfernungsanzeige und das PiP-Fenster erscheinen auf dem Display.
- Richten Sie die Anzeige des Entfernungsmessers auf das Objekt.
- Halten Sie die Taste **UP** (3) gedrückt, um die Entfernung zu verschiedenen Objekten oder sich bewegenden Objekten kontinuierlich zu messen.
- Rechts oben auf dem Bildschirm wird das Messergebnis in Meter (Yard) abgebildet.

☞ Bitte gehen Sie zum Hauptmenüpunkt  für weitere Einstellungen.

⚡ Stream Vision

Laden Sie die Stream Vision oder Stream Vision 2 App herunter, um das Bild von Ihrem Gerät auf ein Smartphone oder Tablet via Wi-Fi zu übertragen, aufgezeichnete Dateien anzuzeigen und die Gerätesoftware zu aktualisieren. Eine ausführliche Bedienungsanleitung finden Sie unter pulsar-vision.com



⚡ Lieferumfang

- Wärmebildzielfernrohr
- Akkumulatorenatterie
- Ladegerät für Akkumulatorenatterie
- Netzwerkanlage
- Aufbewahrungstasche
- MicroUSB Kabel
- Schiene (mit Schrauben und einem/ einigen Sechskantschlüssel)*
- Kurze Betriebsanleitung
- Optiktreinigungstuch
- Garantieschein

* Bestimmten Aufträgen gemäß kann die Schiene nicht mitgeliefert werden. Dieses Produkt unterliegt Änderungen im Einklang mit Verbesserungen an seinem Design.

Die neueste Ausgabe des Benutzerhandbuchs finden Sie online unter www.pulsar-vision.com

Technische Daten

MODEL TRAIL 2 LRF	XQ50	XP50
SKU#	76558	76559
Mikrobolometer		
Typ	ungekühlt	ungekühlt
Auflösung, Pixel	384x288	640x480
Bildwechselfrequenz, Hz	50	50
Pixelgröße, µm	17	17
Optische Kenndaten		
Objektiv	F50 mm, F/1,2	F50 mm, F/1,2
Vergrößerung, x	3,5	2
Gleichmäßiger digitaler Zoom, x	3,5-14	2-16
Digitaler Zoom	x2 / x4	X2 / x4 / x8
Augenabstand, mm	50	50
Sehfeldwinkel, Winkelgrad (H)	7,5	12,4
m@100m	13,1	21,8
Dioptrienausgleich, Dioptrien	+3/-5	+3/-5
Entdeckungsdistanz, m (Objekt – Tiertyp "Hirsch")	1800 / 1968	1800 / 1968
Naheinstellung, m	5	5
Absehen		
Kennwert vom Klicken, auf 100 m (HxV), mm	13 / 13	21 / 21
Korrekturbereich, auf 100 m (HxV), mm	2600 / 2600	4200 / 4200
Bildschirm		
Typ / Auflösung, Pixel	AMOLED / 1024x768	AMOLED / 1024x768
Betriebsparameter		
Betriebsspannung	3 – 4,2 V	3 – 4,2 V
Batterie / Kapazität / Ausgangsspannung	Li-Ion Battery Pack IPS7 / 6400 mAh / DC 3,7 V	
Außenstromquelle	5 V (USB)	5 V (USB)
Betriebsdauer von einer Batterie (bei t=22 °C), Std.	8	8
Max. Stoßfestigkeit auf gezogener Waffe, J	6000	6000
Max. Stoßfestigkeit auf der Waffe mit glatten Läufen	12	12
Schutzklasse, Code IP (IEC 60529)	IPX7	IPX7
Betriebstemperatur	-25 °C ... +50 °C	-25 °C ... +50 °C
Abmessungen, mm	347x102x74	347x102x74
Gewicht (ohne Batterien und Montage), kg	0,8	0,8
Videorekorder		
Auflösung von Video / Photo, Pixel	1024x768	1024x768
Format von Video / Photo	.mp4 / .jpg	.mp4 / .jpg
Eingebaute Speicherkapazität	16 Gb	16 Gb
Speicherkapazität	ca. 5 Stunden Video oder über 100 000 Fotos	
Wi-Fi Kanal**		
Frequenz	2,4GHz	2,4GHz
Standard	802.11 b/g	802.11 b/g
Parameter vom Entfernungsmesser		
Laserwellenlänge, nm	905	905
Max. Meißentfernung, m***	1000	1000
Entfernungsmessgenauigkeit, m	+/-1	+/-1

* Die tatsächliche Betriebszeit hängt vom Umfang der Verwendung von Wi-Fi, integriertem Videorecorder und Entfernungsmesser ab.

** Die Empfangsreichweite kann je nach verschiedenen Faktoren variieren: Vorhandensein von Hindernissen, anderen Wi-Fi-Netzwerken.

*** Abhängig von den Eigenschaften des Messobjekts, den Umgebungsbedingungen. Die Reparatur des Geräts ist innerhalb 5 Jahre möglich.

Inicio

ENCENDIDO Y CONFIGURACIÓN DE LA IMAGEN

- Abra la tapa de la lente (1).
- Encienda el visor pulsando brevemente el botón **ON/OFF (11)**.
- Gire el **anillo de ajuste de dioptrías (7)** hasta ver nítidamente los iconos de la pantalla.
- Gire el **anillo de enfoque de la lente (2)** hasta ver nítidamente el objeto observado.
- Seleccione un modo de calibración adecuado en el menú principal: manual (**M**), semiautomático (**SA**) o automático (**A**).
- Pulse brevemente el botón **ON/OFF (11)** para calibrar la imagen (si el modo de calibración **SA** o **M** ha sido seleccionado). Cierre la tapa de la lente (1) antes de la calibración manual.
- Elija el régimen de funcionamiento necesario («BOSQUE», «IDENTIFICACIÓN», «ROCAS», «USO») en el menú principal. El modo de uso le permite configurar y guardar configuraciones personalizadas de brillo y contraste, así como uno de los tres modos básicos.
- Con una pulsación prolongada del botón **UP (3)** elija la paleta de colores.
- Ajuste el brillo de la pantalla, el contraste y el zoom continuo en el **MENÚ RÁPIDO** (botón **MENU (4)** – pulsación breve).
- Pulse el botón **ON/OFF (11)** durante un periodo prolongado para apagar el visor.

Botones y Componentes

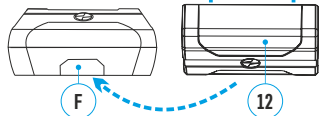
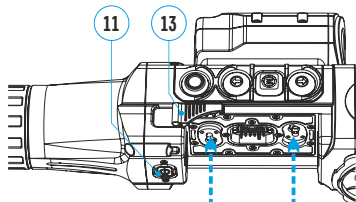
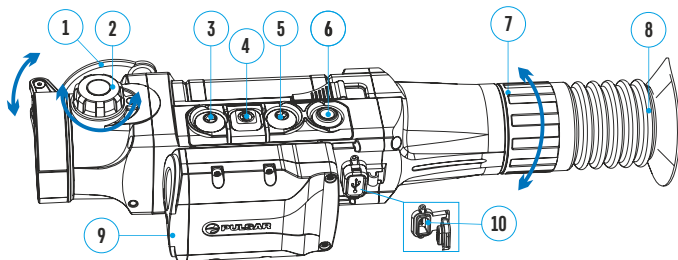

1. Tapa de la lente
2. Anillo de enfoque de la lente
3. Botón de navegación UP / Telémetro ↑
4. Botón MENU M
5. Botón de navegación DOWN ↓
6. Botón de grabación REC ○
7. Anillo de ajuste de dioptrías
8. Visera
9. Telémetro Láser
10. Puerto micro USB
11. Botón de encendido/ apagado On/Off ○
12. Batería
13. Palanca para fijar la batería
14. Palanca
15. Puerto MicroUSB
16. Cable USB
17. Cargador
18. Toma de corriente

Función de los botones

	Pulsación breve:	Pulsación prolongada:
○ Botón de encendido/apagado ON/OFF (11)	Encender el dispositivo / Calibrar el sensor	Apagar el dispositivo / La pantalla
↑ Botón de navegación UP / Telémetro (3)	Activar el telémetro / Medir la distancia	Seleccionar gama de color / Modo SCAN activar/desactivar
M Botón MENU (4)	Acceder al menú rápido / Confirmar la selección / Cambiar entre opciones del menú rápido	Acceder / Salir del menú principal
↓ Botón de navegación DOWN (5)	Cambiar el zoom discontinuo	Activar / desactivar el modo de PiP
○ Botón de grabación REC (6)	Iniciar, pausar, reanudar grabación de video / Tomar una foto	Detener la grabación de video / Cambiar al modo foto, video

Carga de la Batería

- Introduzca la batería (12) en la base de carga suministrada.
- Cierre la palanca (14).
- Conecte un extremo del cable micro USB (16) al puerto micro USB (15) de la base de carga.
- Conecte el otro extremo del cable micro USB al cargador (17).
- Conecte el cargador (17) a una toma de corriente (18) de 100-240V.

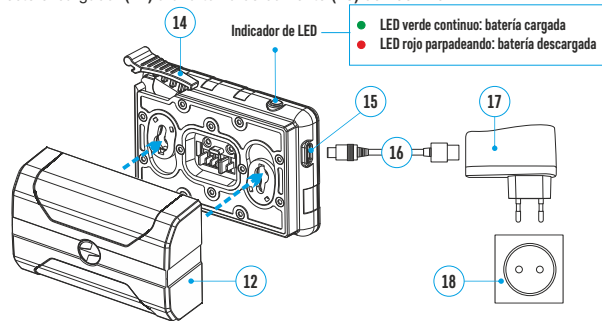

Instalación de la batería

- Levante la palanca (14). Retire la batería (12) de la base de carga.
- Introduzca la batería (12) en el visor térmico tal y como se muestra, con el componente F de la batería hacia abajo.
- Fije la batería encajando la palanca con un clic (13).

⚡ Instalación del montaje

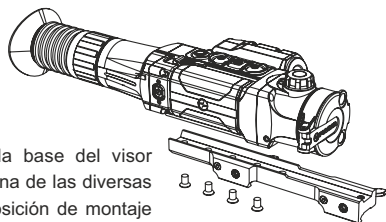

- Acople el montaje a la base del visor utilizando una llave de tuerca hexagonal y tornillos.
- Los agujeros del montaje en la base del visor permiten instalar el montaje en una de las diversas posiciones. La elección de la posición de montaje ayuda al usuario a asegurar el descanso ocular correcto en función del tipo de rifle.
- Instale el visor en el rifle y compruebe que la posición sea adecuada para Usted.

- Desenrosque los tornillos hasta la mitad, aplique un poco de sellador de roscas en las roscas de los tornillos y apriételes completamente (sin apretarlos en exceso). Deje que el sellador se seque durante un rato.

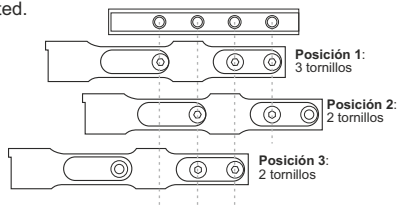

- El visor ahora está listo para instalarse en un rifle y para ponerse a cero.
- Tras la instalación de su visor en un rifle, siga las instrucciones de la sección «Reglaje de tiro».

⚡ Usando el telémetro láser integrado

- Encienda el visor pulsando brevemente el botón **ON/OFF (11)**.
- Presione brevemente el botón **UP (3)** para iniciar el telémetro – el indicador del telémetro y la ventana PiP aparecerá en la pantalla.
- Dirija el marcador a un objeto para medir.
- Presione brevemente el botón **UP (3)** para medir la distancia.
- En la esquina superior derecha se muestra la distancia en metros (o yardas).

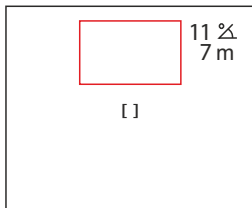

Modo SCAN

- Encienda el visor pulsando brevemente el botón **ON/OFF (11)**.
- Presione brevemente el botón **UP (3)** para iniciar el telémetro y la ventana PiP aparecerá en la pantalla.
- Dirija el marcador a un objeto para medir.
- Mantenga presionado el botón **UP (3)** para medir continuamente la distancia a varios objetos u objetos en movimiento.
- En la esquina superior derecha se muestra la distancia en metros (o yardas).

↘ Vaya al elemento **LRF** del menú principal para configuraciones adicionales.

⚡ Stream Vision

Descargue la aplicación Stream Vision o Stream Vision 2 para transmitir la imagen de su dispositivo a su teléfono inteligente o tableta por Wi-Fi, asimismo para ver los archivos grabados y actualizar el soporte lógico del dispositivo. El detallado manual de usuario está disponible en el sitio web pulsar-vision.com



⚡ Contenido del embalaje

- Visor térmico
- Paquete de pilas IPS7 (Battery Pack)
- Cargador de pilas con cargador de red
- Estuche
- Cable microUSB
- Montaje (con tornillos y llave hexagonal)*
- Guía de inicio rápido
- Paño de lente
- Tarjeta de garantía

* Para algunos encargos el montaje no es suministrado. Este producto está sujeto a cambios acorde con las mejoras de su diseño. Encontrará la última edición del manual de usuario en Internet en: www.pulsar-vision.com

⚡ Características técnicas

MODEL TRAIL 2 LRF SKU#	XQ50 76558	XP50 76559
Microbolómetro		
Tipo	no refrigerado	no refrigerado
Resolución, píxeles	384x288	640x480
Frecuencia de trama de la imagen, Hz	50	50
Tamaño de píxel, µm	17	17
Características ópticas		
Lente del objetivo	F50 mm, F/1,2	F50 mm, F/1,2
Aumento, x	3,5	2
Zoom digital continuo, x	3,5-14	2-16
Zoom digital	x2 / x4	X2 / x4 / x8
Alivio pupilar, mm	50	50
Campo visual (HxV), grados	7,5	12,4
m@100 m	13,1	21,8
Ajuste de dioptrías, D	+3/-5	+3/-5
Distancia de detección de un animal como un ciervo, m	1800 / 1968	1800 / 1968
Alcance de acercamiento, m	5	5
La retícula		
Valor de un clic (HxV), mm a 100 m	13 / 13	21 / 21
Banda de regulaciones (HxV), m@100m	2600 / 2600	4200 / 4200
Pantalla		
Tipo / Resolución, píxeles	AMOLED / 1024x768	AMOLED / 1024x768
Características operativas		
Alimentación eléctrica	3 – 4,2 V	3 – 4,2 V
Tipo de pila / capacidad / tensión de salida	Li-Ion Battery Pack IPS7 / 6400 mAh / DC 3,7 V	
Alimentación eléctrica externa	5 V (USB)	5 V (USB)
Tiempo de funcionamiento con paquete de pilas (a t=22 °C), horas	8	8
Resistencia máxima de choque en las armas estriadas, julios	6000	6000
Resistencia máxima de choque en las armas lisas, calibre	12	12
Grado de protección, código IP (IEC60529)	IPX7	IPX7
Rango de temperaturas de funcionamiento	-25 °C ... +50 °C	-25 °C ... +50 °C
Dimensiones (LxAxA), mm	347x102x74	347x102x74
Peso (sin pilas y montaje), kg	0,8	0,8
Grabador de vídeo		
Resolución de vídeo / foto, píxel	1024x768	1024x768
Formato de vídeo / foto	.mp4 / .jpg	.mp4 / .jpg
Memoria integrada	16 Gb	16 Gb
Capacidad de memoria integrada	ca. 5 Stunden Video oder über 100 000 Fotos	
Canal Wi-Fi**		
Frecuencia	2,4GHz	2,4GHz
Estándar	802.11 b/g	802.11 b/g
Telémetro de laser		
Longitud de onda de laser, nm	905	905
Distancia de medición max. m***	1000	1000
Presión de medición, m	+/-1	+/-1

* El tiempo de funcionamiento real depende de la extensión del uso de Wi-Fi, grabador de vídeo integrado y telémetro.

**El alcance de recepción puede variar según diversos factores: la presencia de obstáculos, otras redes Wi-Fi.

*** Según las características del objeto de medición, condiciones ambientales.

El plazo de reparación posible del dispositivo es de cinco años.

⚡ Per iniziare

ACCENSIONE E IMPOSTAZIONE DELLE IMMAGINI

- Aprire il coperchio della lente (1).
- Accendere il dispositivo esercitando una breve pressione sul tasto **ON/OFF** (11).
- Ruotare la **ghiera per la regolazione diottrica** (7) per ottenere un'immagine nitida delle icone sul display.
- Ruotare la **ghiera di messa a fuoco della lente** (2) per ottenere un'immagine nitida dell'oggetto osservato.
- Selezionare una modalità di calibrazione adatta (manuale (**M**), semi-automatica (**SA**) o automatica (**A**)) nel menu principale.
- Calibrare l'immagine esercitando una pressione breve sul tasto **ON/OFF** (11) (si la modalità **SA** e **M** è stata selezionata). Chiudere il coperchio della lente prima della calibrazione manual.
- Selezionare un modo di funzionamento richiesto («**Forest**» (Foresta), «**Rocks**» (Rocce), «**Identification**» (Identificazione), «**User**» (Utente)) nel menu principale. La modalità «**USER**» consente di configurare e salvare le impostazioni personalizzate di luminosità e contrasto, nonché una delle tre modalità di base.
- Selezionare una tavolozza colori adatta con una prolungata pressione **UP** (3).
- Impostare la luminosità e il contrasto del display, oltre allo zoom continuo, nel **MENU RAPIDO** (tasto **MENU** (4) – pressione breve).
- Spegnerne il dispositivo esercitando una pressione prolungata sul tasto **ON/OFF** (11).

⚡ Tasti e componenti

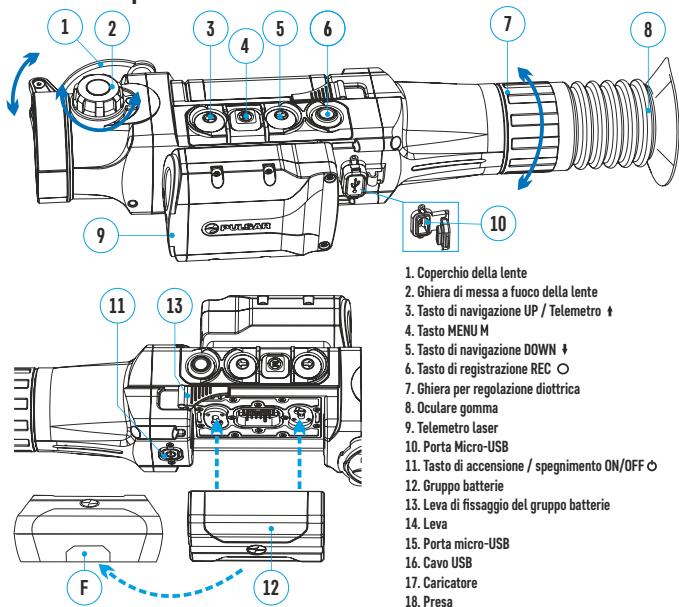

1. Coperchio della lente
2. Ghiera di messa a fuoco della lente
3. Tasto di navigazione UP / Telemetro ↑
4. Tasto MENU M
5. Tasto di navigazione DOWN ↓
6. Tasto di registrazione REC ○
7. Ghiera per regolazione diottrica
8. Oculare gomma
9. Telemetro laser
10. Porta Micro-USB
11. Tasto di accensione / spegnimento ON/OFF ○
12. Gruppo batterie
13. Leva di fissaggio del gruppo batterie
14. Leva
15. Porta micro-USB
16. Cavo USB
17. Caricatore
18. Presa

⚡ Descrizione dei tasti

	Pressione breve:	Pressione prolungata:
○ Tasto accensione / spegnimento ON/OFF (11)	Accendere il dispositivo / Calibrare sensore	Spegnerne il dispositivo / Display
↑ Tasto di navigazione UP / Telemetro (3)	Attivare il telemetro / Misurare la distanza	Selezionare tavolozza colori SCAN modo
M Tasto MENU (4)	Accedere menu attivo / confermare la selezione / Passare tra le opzioni dal menu rapido	Accedere / uscire dal menu principale
↓ Tasto di navigazione DOWN (5)	Regolare zoom digitale discreto	Attivare / disattivare la modalità PiP
○ Tasto di registrazione REC (6)	Avviare, pausa, continuare la videoregistrazione / Fare una foto	Arrestare la videoregistrazione / Passa alla modalità foto, video

⚡ Ricarica del gruppo batterie

- Inserire il gruppo batterie (12) nella base ricaricabile fornita in dotazione. Chiudere la leva (7).
- Collegare un'estremità del cavo micro-USB (16) alla porta micro-USB (15) della base ricaricabile.
- Collegare l'altra estremità del cavo micro-USB al caricabatterie (17).
- Collegare il caricabatterie (17) a una presa 100-240V (18).

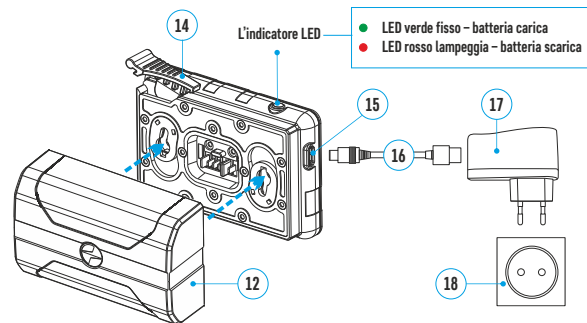

⚡ Installazione del gruppo batterie

- Sollevare la leva (14). Rimuovere il gruppo batterie (12) dalla base ricaricabile.
- Inserire il gruppo batterie (12) nel visore termico con l'**elemento F** sul gruppo batterie rivolto in basso, come mostra la figura.
- Fissare in sede la batteria premendo sulla leva fino allo scatto (13).

⚡ Installazione dell'attacco

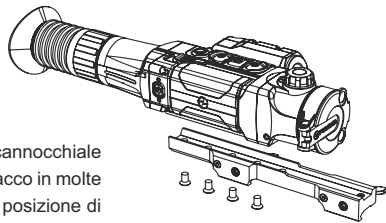

- Fissare l'attacco alla base del cannocchiale per mezzo di viti e chiave esagonale.
- I fori di montaggio nella base del cannocchiale permettono l'installazione dell'attacco in molte posizioni diverse. La scelta della posizione di installazione consente all'utente di ottenere l'estrazione pupillare corretta a seconda del tipo di fucile.
- Installare il cannocchiale sul fucile e controllare se la posizione è adatta all'utente. Rimuovere il cannocchiale
- Se l'utente è soddisfatto della posizione, rimuovere il cannocchiale, svitare le viti a metà, applicare sigillante specifico sulla filettatura delle viti e serrare le viti fino in fondo (senza esagerare). Lasciare che il sigillante si asciughi.
- Ora il cannocchiale è pronto per essere installato sul fucile e per la taratura.
- Dopo la prima installazione del cannocchiale sul fucile, seguire le istruzioni della sezione "Taratura".

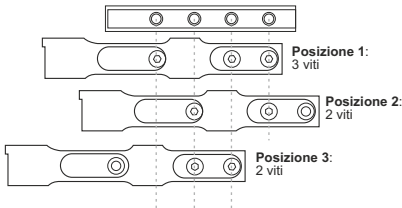

⚡ Come usare il telemetro laser integrato

- Accendere il cannocchiale premendo brevemente il pulsante **ON/OFF (11)**.
- Premere brevemente il pulsante **UP (3)** per avviare il telemetro. L'indicatore di telemetro e la finestra PiP appariranno sul display.
- Puntare l'indicatore del telemetro verso un oggetto.
- Premere brevemente il pulsante **UP (3)** per misurare la distanza.
- Nell'angolo destro superiore sarà indicata la distanza in metri (yard).

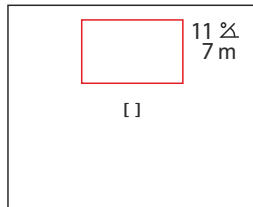

Modalità SCAN

- Accendere il cannocchiale premendo brevemente il pulsante **ON/OFF (11)**.
- Premere brevemente il pulsante **UP (3)** per avviare il telemetro. L'indicatore di telemetro e la finestra PiP appariranno sul display.
- Puntare l'indicatore del telemetro verso un oggetto.
- Premere e tenere premuto il pulsante UP (3) per misurare continuamente la distanza da vari oggetti o oggetti in movimento
- Nell'angolo destro superiore sarà indicata la distanza in metri (yard).
- Si prega di andare alla voce **LRF** del menu principale per ulteriori impostazioni.

⚡ Stream Vision

Scarica l'applicazione Stream Vision o Stream Vision 2 per trasmettere le immagini dal tuo dispositivo al tuo smartphone o tablet tramite Wi-Fi, per visualizzare i file salvati e aggiornare il software del dispositivo. Una guida per l'utente dettagliata è disponibile sul sito www.pulsar-vision.com

STREAM VISION

Mobile App
STREAM VISION 2



⚡ Contenuto della confezione

- Cannocchiale termico
- Gruppo batteria IPS7 (Battery Pack)
- Caricabatterie con collegamento di rete
- Custodia
- Cavo microUSB
- Attacco (con viti e chiave esagonale)*
- Guida rapida
- Panno per la pulizia della lente
- Garanzia

* Gli attacchi non sono inclusi in certi articoli.

Il design e il software di questo prodotto possono essere oggetto di modifiche in vista di miglioramenti.

L'edizione più recente del manuale d'uso è disponibile all'indirizzo www.pulsar-vision.com

⚡ Caratteristiche tecniche

MODEL TRAIL 2 LRF	XQ50	XP50
SKU#	76558	76559
Microlometro		
Tipo	non raffreddato	non raffreddato
Risoluzione, pixel	384x288	640x480
Frequenza dei fotogrammi, Hz	50	50
Dimensione dei pixel, µm	17	17
Caratteristiche ottiche		
Lente dell'obiettivo	F50 mm, F/1,2	F50 mm, F/1,2
Ingrandimento, x	3,5	2
Zoom digitale continuo, x	3,5-14	2-16
Zoom digitale	x2 / x4	X2 / x4 / x8
Estrazione pupillare, mm	50	50
Campo visivo (H), gradi	7,5	12,4
m@100 m	13,1	21,8
Regolazione diottrica, D	+3/-5	+3/-5
La distanza di rilevamento di un animale, ad esempio di un cervo, m	1800 / 1968	1800 / 1968
Distanza minima di messa a fuoco, m	5	5
Reticolo		
Correzione punto d'impatto per clic (OxV), mm@100m	13 / 13	21 / 21
Gamma regolazione reticolo (OxV), mm@100m	2600 / 2600	4200 / 4200
Schermo		
Tipo / Risoluzione effettiva, pixel	AMOLED / 1024x768	AMOLED / 1024x768
Caratteristiche d'uso		
Alimentazione	3 – 4,2 V	3 – 4,2 V
Tipo batteria / Capacità / Tensione d'uscita	Li-Ion Battery Pack IPS7 / 6400 mAh / DC 3,7 V	Li-Ion Battery Pack IPS7 / 6400 mAh / DC 3,7 V
Alimentazione esterna	5 V (USB)	5 V (USB)
Tempo di utilizzo con Battery Pack (a t=22°C), ore*	8	8
Resistenza al rinculo su arma a canna rigata, Joule	6000	6000
Resistenza al rinculo su arma a canna liscia, calibro	12	12
Grado di protezione, codice IP (IEC60529)	IPX7	IPX7
Intervallo temperatura d'esercizio	-25 °C ... +50 °C	-25 °C ... +50 °C
Dimensioni (LxAxA), mm	347x102x74	347x102x74
Peso (senza batterie e attacco), kg	0,8	0,8
Videoregistratore		
Risoluzione video / foto, pixel	1024x768	1024x768
Formato video / foto	.mp4 / .jpg	.mp4 / .jpg
Memoria incorporata	16 Gb	16 Gb
Capacità della memoria incorporata	Circa 5 ore di video o più di 100 000 foto	Circa 5 ore di video o più di 100 000 foto
Canale Wi-Fi**		
Frequenza	2,4GHz	2,4GHz
Estándar	802.11 b/g	802.11 b/g
Caratteristiche di telemetro		
Lunghezza d'onda del laser, nm	905	905
Distanza massima di misurazione, m***	1000	1000
Precisione di misurazione, m	+/-1	+/-1

* Il tempo di funzionamento effettivo dipende dal grado di utilizzo del Wi-Fi, del videoregistratore integrato e del telemetro.

**La distanza di ricezione può variare in base a vari fattori, come la presenza di ostacoli o di altre reti Wi-Fi.

*** Dipende dalle caratteristiche dell'oggetto osservato e dalle condizioni ambientali.

Il termine di una eventuale riparazione del dispositivo è di cinque anni.